

XYGO

MOBILITÉ VERTE



MANUEL D'UTILISATION SUPER TANGO

Chers clients, merci d'avoir acheté un scooter OxyGo. Celui-ci dispose d'une garantie de 5 ans sur le cadre, 3 ans sur le moteur et 2 ans sur la batterie. Pour bénéficier de cette garantie et prolonger la durée de vie de votre scooter, rapportez-vous à ce manuel d'utilisation.

Lorsque vous recevez votre scooter, veuillez inspecter et contrôler celui-ci à la réception afin de relever toute anomalie.

Ce manuel est accessible depuis notre site internet oxygo.fr ou auprès de votre distributeur qui dispose également de tous les articles d'entretien appropriés.

TABLE DES MATIÈRES

Description de la batterie	6
Règle de conduite	7
Port du casque obligatoire	8
Tenue	8
Attention à ne pas surcharger le scooter	9
Nettoyage et entretien	9
Descriptif du véhicule	10
Utilisation du tableau de bord	12
Utilisation du démarreur	13
Mise sous tension du scooter	13
Gestion des phares	13
Poignée d'accélération	14
Klaxon	14
Interrupteur de clignotant	14
Contrôle avant démarrage	15
Inspection des pneus	15

Examen des feux et des clignotants.	15
Examen du réflecteur et de la plaque d'immatriculation	16
Examen du guidon	16
Recommandation de conduite	17
Au départ :	17
Réglage de la vitesse	17
Utilisation du freinage	17
Éléments d'attention de la conduite	18
Méthode de stationnement	19
Utilisation et entretien de la batterie au lithium	19
Utilisation et entretien du chargeur.	20
Notes de chargement :	21
Utilisation et entretien du moteur et du contrôleur	22
Inspection et entretien	23
Conseils lors de l'inspection	23
Contrôle du système d'exploitation	23
Contrôler l'efficacité des freins	24
Paramètres techniques	25
Pannes et problèmes d'utilisation	26

Utilisation recommandée des principaux composants et maintenance	28
Moteur	28
Contrôleur	28
Batterie Lithium	29
Chargeur	30
Sécurité et conseils d'utilisation du chargeur	31
Mode d'emploi télécommande	31
Plan électrique	32

DESCRIPTION DE LA BATTERIE

Le scooter Super TanGo est équipé d'origine d'une batterie au lithium 72V40ah dont le poids unitaire est de 24Kgs. Elle est amovible et rechargeable sur secteur à l'aide du chargeur fourni.

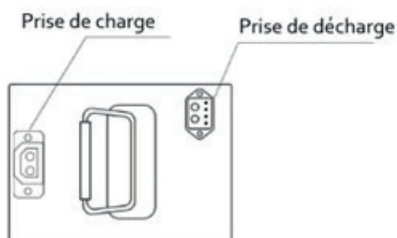

*Type de batterie, sous réserve du produit réel

RÈGLE DE CONDUITE

Veillez respecter les règles de circulation en vigueur et adapter votre vitesse à la réglementation.

Avant de conduire, veuillez d'abord lire ce manuel.

Pour débiter et vous familiariser avec votre nouveau véhicule, nous vous conseillons de rouler sur un endroit dégagé (parking, petite route calme...). Cela vous permettra de bien prendre en main votre scooter.

Avertissement : Ne prêtez pas votre véhicule à des inconnus et/ou des personnes qui ne connaissent pas les règles de conduite.

Il est dangereux de conduire avec une main, sans mains ou après avoir consommé des substances altérant les réflexes.

Attention à votre conduite par temps pluvieux, brumeux, venteux.

Conduire par temps de pluie peut être dangereux en raison de l'état de la chaussée. En ce cas, il faut adapter votre vitesse et être prudent. N'oubliez pas de freiner à l'avance pour éviter les accidents.

Port du casque obligatoire

OxyGo recommande l'utilisation systématique d'un casque homologué aux normes européennes ECE/ONU 22.05.P (EU) et décline toute responsabilité en cas de non-utilisation de celui-ci.

Par ailleurs, nous rappelons que selon l'[article R431-1 du Code de la route](#) tout conducteur d'un deux-roues motorisé doit porter un casque homologué.

Tenue

Il est recommandé de porter des vêtements voyants et adaptés, ainsi que des chaussures à talons plats.

Notes :

- Pour un meilleur entretien, inspection et service, chaque scooter que nous produisons possède son propre numéro de cadre et moteur.
- Le numéro de cadre est gravé sur le cadre principal et peut être vu lorsque vous ouvrez la trappe spécifique.
- Le numéro de moteur est gravé sur la protection extérieure du moteur.

Attention à ne pas surcharger le scooter

Le guidon peut donner une sensation différente lorsque le véhicule est surchargé. S'il est trop lourd, le guidon peut produire des vibrations et il devient très dangereux. Le chargement maximum est de deux personnes (max 140 kg).

Notes:

Ne peut pas charger le véhicule ailleurs que sur le porte bagage, afin de ne pas endommager le cadre.

Attention : ne pas mettre de produits inflammables sur le côté du moteur.

Sous le siège (à l'exception de la boîte de rangement), ne rien stocker au-dessus des batteries.

NETTOYAGE ET ENTRETIEN

Nous vous recommandons d'utiliser un chiffon doux pour nettoyer votre véhicule.

Notes:

Ne pas renverser d'eau directement sur le moyeu de freinage, le moteur ou la transmission de l'axe arrière lorsque vous lavez le véhicule, l'eau pourrait détériorer le fonctionnement et le temps de vie du véhicule.

Ne pas utiliser de vapeur ou d'eau à haute pression lors du lavage du véhicule.

DESCRIPTIF DU VÉHICULE



1	Frein arrière	5	Compteur de vitesse
2	Commutateur Phare	6	Frein avant
3	Klaxon	7	Accélérateur
4	Clignotants		



1	Phare	5	Selle
2	Démarrreur	6	Moteur
3	Suspension avant	7	Clignotants
4	Roue et pneu	8	Rétroviseurs

UTILISATION DU TABLEAU DE BORD



1	Niveau de remplissage de la batterie
2	Voyant plein phare
3	Clignotants
4	Compteur de vitesse
5	Odomètre

UTILISATION DU DÉMARREUR

Remarque : Ne pas allumer votre scooter lorsque vous le poussez, pour éviter qu'un accident puisse arriver en tournant l'accélérateur.

Mise sous tension du scooter

Lorsque la clé est tournée sur ON le moteur peut démarrer. Pour arrêter, tournez la clé sur OFF, le moteur est ainsi coupé. Ensuite, vous pouvez enlever la clé.

Remarque : Pour déclencher le neiman, tourner la clé vers la gauche et ainsi bloquer le guidon.



Gestion des phares

Appuyez sur l'interrupteur pour allumer le phare. Appuyez de nouveau et il s'éteindra.

(Le feu de croisement s'allume automatiquement lorsque l'on tourne la clé en mode « ON »)

Poignée d'accélération

La vitesse sera plus rapide lorsque vous tournez la poignée dans le sens inverse des aiguilles d'une montre, et vice et versa, la vitesse sera ralentie lorsque vous tournez dans le sens des aiguilles d'une montre. Lorsque la poignée revient à son niveau d'origine, le moteur s'arrête de tourner.

Klaxon

Lorsque vous appuyez l'interrupteur du klaxon vers le bas, le klaxon se déclenche.

Interrupteur de clignotant

L'interrupteur de clignotant permet de prévenir les autres automobilistes de vos changements de trajectoire. Il comporte trois positions : Gauche, Centre (mode éteint) et Droite

Remarque : Veuillez éteindre le clignotant pour éviter de donner des mauvaises informations aux autres conducteurs.

CONTRÔLE AVANT DÉMARRAGE

Inspection des pneus

1. Vérifiez si la pression du pneu est normale.

D'une manière générale, la pression normale de la roue avant est de 125KPa et la roue arrière est de 175Kpa.

Si la pression est anormale, utiliser un compresseur pour vérifier et ajuster la pression à la normale.

2. Contrôler qu'il n'y a pas de fissure ou d'usure sur le pneu.

3. Vérifier l'absence de clou, verre ou de pierre dans vos roues.

Remarque : Une pression, une fissure et une usure anormales entraîneraient l'inflexibilité de la direction et l'explosion des pneus.

4. Si le témoin du pneu est usé à plus de 60%, celui-ci doit être remplacé par un nouveau pneu.

Examen des feux et des clignotants.

1- Mettre le contact et vérifier si le feu de croisement et le feu arrière fonctionnent bien.

2- Vérifier que les lumières des freins avant et arrière s'allument bien en actionnant les poignées gauche et droite.

3- Allumer le phare pour contrôler l'allumage.

4- Si une ou plusieurs ampoules sont défectueuses, adressez-vous à votre distributeur pour les changer. Attention d'utiliser le modèle équivalent selon le positionnement de l'ampoule

Examen du réflecteur et de la plaque d'immatriculation

1. Vérifier que le réflecteur ne soit pas abîmé.
2. Contrôler si la plaque d'immatriculation est bien fixée et clairement lisible.

Examen du guidon

1. Contrôler si le guidon est bien serré en le secouant de haut en bas et de gauche à droite.
2. Assurez-vous également que celui-ci ne soit pas trop serré et gêne les mouvements.

RECOMMANDATION DE CONDUITE

Au départ :

1. Tourner la clé sur « ON » pour voir si les divers feux, interrupteurs, klaxon, accélérateur et les poignées de frein fonctionnent bien.
2. Démarrage du moteur : lorsque vous vous asseyez sur le véhicule, tourner lentement la poignée d'accélération, le véhicule va avancer automatiquement, ensuite, ajouter de la vitesse progressivement.

Danger : Ne pas tourner la poignée d'accélération si le véhicule n'est plus sur la béquille, et que vous n'êtes pas assis sur le véhicule.

Réglage de la vitesse

1. La vitesse peut être ajustée par la poignée d'accélération. Accélérer lentement et progressivement.
2. Accélérez lentement lorsque vous venez de démarrer et en montée. Dans ce cas, la puissance du moteur sera ajustée. Si vous voulez ralentir, desserrez la poignée d'accélération.

Utilisation du freinage

Utilisez toujours le frein avant d'abord puis le frein arrière ensuite, votre freinage sera ainsi plus efficace et plus sécurisé.

1. Après avoir lâché la poignée d'accélération, serrez graduellement la poignée de frein.
2. Commencer par freiner lentement, et presser plus fortement à la fin.
3. Ne pas freiner soudainement, cela peut provoquer un glissement ou une chute.

Éléments d'attention de la conduite

1. Gardez une posture naturelle afin que vous puissiez conduire en douceur.
2. La stabilité du scooter sera influencée par votre emplacement sur le siège, essayez de vous asseoir sur le milieu du siège afin d'éviter la surcharge de la roue avant et le tremblement du guidon qui pourrait provoquer des dangers.
3. Il est difficile d'accélérer sur une route qui est abimée, glissante, pleine de gravats. Faites-en sorte de conduire lentement et d'être attentif.
4. Quand il y a de la pluie ou de la neige, vous devez être plus concentré et vous préparer à freiner à l'avance, car il est facile de glisser si la route est trop humide. De plus, porter une attention particulière à l'état des freins lorsque vous conduisez sur route humide. De même, l'efficacité du frein peut diminuer après un lavage ou avoir rouler dans de l'eau. Dans ce cas, freiner légèrement jusqu'à récupérer l'état normal.

Méthode de stationnement

1. Indiquer avec vos clignotants lorsque vous êtes à proximité de votre stationnement. Allumer le clignotant et prêter attention au véhicule devant et/ou derrière vous.
2. Lâcher la poignée d'accélération et utilisez le frein avant et arrière.
3. Lorsque le véhicule est totalement arrêté, éteindre le clignotant et tourner la clé de contact vers la gauche.
4. Une fois à l'arrêt, descendre du côté gauche, appuyer sur la béquille avec le pied et tirer le véhicule vers l'arrière avec vos mains pour le mettre sur le soulever facilement.
5. Pour éviter le vol du véhicule, verrouiller la serrure antivol et n'oubliez pas de prendre la clé.

Utilisation et entretien de la batterie au lithium

La batterie fournie avec ce véhicule est une batterie plomb-acide scellée, dont la température de stockage doit être comprise entre 15 et 45°C, la température de stockage optimale étant de 20°C±10°C. Une température trop basse impacte l'efficacité de la batterie et l'autonomie du véhicule, une température trop haute impacte la durée de vie de celle-ci.

Il est donc normal que l'autonomie soit moindre que celle indiqué dans ce manuel dans les régions froide ou en hiver, la capacité de la batterie revenant à la normale dès retour dans un environnement de 20°C. La batterie est le composant clé d'une bonne performance du véhicule, soyez vigilant sur son entretien et son stockage

Prenez garde à conserver le voltage minimum indiqué dans le tableau de caractéristique afin de ne pas entrer en « décharge profonde » ce qui bloquerait l'utilisation et la charge de celle-ci. Lorsque l'indicateur de sous-voltage s'allume, chargez dès que possible la batterie. Pour garantir la durée de vie de la batterie, une recharge quotidienne ou après chaque utilisation est recommandée.

Par ailleurs, en cas de non-utilisation prolongée du véhicule, nous recommandons une recharge minimum de 2h par mois pour entretenir le niveau de la batterie.

Veillez à charger, utiliser et stocker la batterie dans un endroit exempt d'électricité statique.

Essuyez l'extrémité de raccordement avec un tissu sec si celui-ci est sale avant de l'utiliser.

Utilisation et entretien du chargeur.

1) Utilisez uniquement le chargeur d'origine pour charger selon ce manuel d'utilisation. Utilisez le courant constant et la tension constante pour charger, la charge inversée est interdite. Si les pôles positifs et négatifs étaient reliés, les cellules ne pourraient pas être chargées. Par ailleurs, la charge inversée réduira la capacité de décharge et la sécurité des cellules, ce qui pourrait causer de la chaleur et des fuites.

2) Vérifiez si la tension d'entrée nominale (AC220-230V) du chargeur est conforme à la tension fournie.

3) Le voyant rouge indique que la batterie est en charge et le vert indique que la batterie est pleine. Le temps de charge est d'environ 8-9 heures (base sur la batterie 72V40AH et chargeur 4A)

4) Veuillez renvoyer la batterie à votre distributeur si vous remarquez de la chaleur, une mauvaise odeur ou une transformation pendant l'utilisation, le chargement et le stockage.

5) Sortez la batterie entièrement chargée et la stocker à l'intérieur de la maison, la recharger pendant 2 heures tous les 2 mois s'il y a une non-utilisation prolongée.

6) Le temps de charge maximum ne doit pas dépasser 12h. Néanmoins, le chargeur est équipé d'un arrêt automatique lorsque la batterie est chargée à 100%.

Notes de chargement :

- Mettre le chargeur hors de portée des enfants lors de la charge.
- Ne pas utiliser le véhicule quand la batterie est faible, ou la durée de vie de la batterie sera affectée.
- La capacité de la batterie doit être adaptée au chargeur.
- Utiliser le chargeur d'origine pour charger
- Il y a des circuits à haute tension à l'intérieur du chargeur, ne jamais les sortir vous-même.
- Éloignez-vous des vapeurs d'eau, des particules métalliques pour éviter d'abîmer la batterie, ne la laissez pas tomber et ne la frappez pas.
- Ne recouvrez pas la batterie lors de la charge, cela contribuera à une bonne ventilation et à la dissipation de chaleur. De même, empêcher l'entrée de liquides et de métal dans le chargeur.

- Ce chargeur est adapté à une utilisation en intérieur et dans un environnement sec.
- Lorsqu'il y a une odeur étrange ou que la température est trop élevée dans la charge, elle doit être arrêtée immédiatement et testée et réparée par le vendeur.

Utilisation et entretien du moteur et du contrôleur

- Inspecter si les écrous sur les deux côtés du moteur ne se desserrent pas.
- Contrôler si les fils électriques du moteur restent bien isolés.
- Contrôler si le câblage du contrôleur ne se desserre pas.
- Contrôler si le fusible reste bien en contact

INSPECTION ET ENTRETIEN

Afin de prolonger la durée de vie du véhicule et d'assurer la sécurité et le confort, veuillez le contrôler de temps en temps. Si le véhicule est inutilisé pendant une longue période, il doit également être contrôlé avant la reprise de conduite.

Lorsque le kilométrage atteint 300 km, faire un contrôle général et un entretien de votre véhicule.

Conseils lors de l'inspection

- Choisissez un terrain plat et au sec.
- Le scooter doit être garé dans un environnement sûr et sans circulation d'autres véhicules pour le contrôler.
- Si vous remarquez quelque chose d'inhabituel, ne pas utiliser votre véhicule sans avoir résolu les problèmes. Si les problèmes sont au-delà de votre capacité, contacter votre revendeur pour réaliser une inspection.

Contrôle du système d'exploitation

1. Inspectez si la fourche avant n'est pas courbée ou endommagée.

Secouez les poignées de haut en bas pour contrôler tout son inhabituel. Si c'est le cas, merci de nous contacter.

2. Inspection des freins

L'espacement permettant le jeu libre du frein est entre 10–15mm. Si ce n'est pas le cas, il faut y remédier immédiatement. Si le levier de frein est usé sérieusement (plus de 2/3), il doit être remplacé immédiatement.

REMARQUE : Après l'ajustement des freins, assurez-vous que les vis ne se sont pas décrochées pour éviter tout danger pendant la conduite.

Contrôler l'efficacité des freins

Roulez sur une route sèche et plate à basse vitesse, utilisez respectivement le frein avant et le frein arrière pour contrôler le bon état de fonctionnement.

NOTE:

Attention par jours de pluie ou de neige, la distance de freinage peut être modifiée et doit être anticipé.

Si vous n'êtes pas équipés, veuillez nous contacter pour prendre RDV. Ne rien faire avant de connaître le process et notre accord écrit sinon certaines pièces pourraient être endommagées et ne seraient plus garanties.

Inspection des pneus

Inspectez les pneus avec le témoin de pneu lorsqu'ils sont froids.

REMARQUE : pression anormale des pneus, pneu présentant des fissures, abrasions dommageables ou inhabituelles, etc. Tout cela peut abîmer le pneu et devenir dangereux.

Votre véhicule circule sur la route. Les pavés disjoint, les ornières, les clous peuvent l'endommager. Soyez attentif lors

de votre conduite. En outre, le contrôle doit être effectuée sur l'ensemble du pneu pour vérifier l'état, particulièrement si le véhicule n'a pas roulé depuis longtemps.

PARAMÈTRES TECHNIQUES

Dimension(L*W*H)	1910×710×1120mm
Distance centrale(mm)	1390mm
N.W(kg)	80kgs (batterie 60V20 Ah)
Capacité d'escalade	18°
Vitesse maximale(km/h)	45km/h
Portée par charge(km)	40 km (1 ensemble)
Vitesse nominale	55Or/min
Tension nominale du moteur(v)	60v
Puissance nominale du moteur(w)	2400W
Efficacité nominale	90%
Couple évalué	110N.m
Type de batterie	Batterie au lithium
Capacité de la batterie	20ah (1 set)/40ah (2 sets)
Tension d'entrée du chargeur	AC220V50Hz
Under voltage Protect	54±0,5V
Temps de chargement	5 à 6 heures
Protection sur le courant	40A

PANNES ET PROBLÈMES D'UTILISATION

N°	Symptômes	Raison	Dépannage
1	Le démarreur est en panne La vitesse max est faible	1. La tension de la batterie est trop faible 2. Le connecteur de la poignée d'accélération est desserré 3. Le ressort dans la poignée d'accélération se coince	1. Chargez complètement la batterie 2. Vérifiez le à nouveau et resserrez le 3. Contactez le SAV pour changer le ressort
2	Le moteur ne démarre pas	1. La connection de la batterie est desserrée 2. Les freins avant et arrière ne fonctionnent pas correctement 3. La connexion de la prise du moteur à moyeu se détache ou est endommagée	1. Réparez et reconnectez 2. Réparez et réinitialisez 3. Contactez le SAV
3	L'autonomie n'est pas suffisante après la charge complète	1. La pression des pneus n'est pas suffisante 2. La puissance est insuffisante ou le chargeur est endommagé 3. La batterie est vieillissante ou endommagée 4. Forte montée, vent important, freinage fréquent ou frein bloqué, surcharge	1. Gonfler les pneus 2. Chargez la batterie complètement ou contrôlez que la prise du chargeur soit bien branchée. 3. Changez la batterie 4. Adaptez votre conduite aux circonstances extérieures

N°	Symptômes	Raison	Dépannage
4	Le chargeur ne fonctionne pas	<ol style="list-style-type: none">1. L'un des câbles du chargeur est mal connecté2. Le fusible du chargeur a grillé3. Les connectiques de la batterie sont abimés	<ol style="list-style-type: none">1. Reconnectez chaque câble du chargeur2. Changez le fusible3. Contactez le SAV
5	Autres symptômes	<ol style="list-style-type: none">1. Les pannes qui ne peuvent pas être résolues avec ce guide2. La panne du moteur, du contrôleur, du chargeur et de l'intérieur de la batterie	Contactez le SAV. N'ouvrez pas les composants par vous-même sous peine de perte de la garantie

UTILISATION RECOMMANDÉE DES PRINCIPAUX COMPOSANTS ET MAINTENANCE

Moteur

Notre moteur utilise le magnétisme permanent de terre rare de haute performance, directement relié à la roue arrière, et un changement de vitesse automatique. Il dispose d'une structure stable, d'un bel aspect, d'un grand couple de départ, d'un faible courant, d'une forte capacité d'escalade, d'une efficacité énergétique, d'une longue durée de vie et il est silencieux.

Il n'y a pas d'entretien particulier pour le moteur, mais est sensible à l'eau.

Rappels importants : Quand il pleut, ne laissez pas le moteur dans l'eau. Par ailleurs le niveau d'eau ne doit pas dépasser l'essieu moyen de la roue arrière. Assurez-vous que le moyeu moteur est bien fixé sur la fourche arrière. Si l'écrou semble desserré, il faut le resserrer immédiatement ou vous adresser à votre distributeur.

Contrôleur

Le contrôleur est le centre de contrôle du système d'électrodynamique, qui comprend les fonctions de gestion du moteur, la sous-tension et la protection des courants pour la batterie, le niveau de rupture de puissance, l'indicateur de puissance de la batterie et la régulation de vitesse assistée et E-ABS.

Le contrôleur utilise un micro-ordinateur à puce unique avec une haute performance pour contrôler la puce, envoi le signal de détection en temps voulu par les composants et l'ordre de travail pour le traitement du programme. Il dispose d'une accélération de départ efficace, équilibrée et rapide, ce qui vous assure de la stabilité, le confort et le plaisir de conduite.

Batterie Lithium

La batterie qui équipe ce véhicule est au lithium, elle dispose d'une grande capacité de stockage, un poids léger, une longue durée de vie et est non polluante. Veuillez noter que la durée de vie de la batterie est liée à votre utilisation.

Après avoir quitté l'usine, entre le transport et le stockage, la puissance de la batterie de votre véhicule peut être faible. Vous devez charger la batterie entièrement avant votre première utilisation du véhicule.

La batterie est également influencée par la température. Sa plage de température d'utilisation optimale est entre 20°C à 45°C. Si la température extérieure est trop basse, l'efficacité sera réduite de 20 % à 30 % ; si la température est trop élevée, la durée de vie sera modifiée. Nous suggérons que la batterie soit chargée à température ambiante de 10°C~25°C.

Si vous n'utilisez pas votre véhicule pendant longtemps, vous devez charger complètement la batterie et la stocker à l'intérieur de la maison. Il faudra la recharger 2 heures tous les 2 mois.

Chargeur

Il s'agit d'un chargeur intelligent entièrement automatique. Il est la partie clé pour fournir de l'énergie à la batterie lithium. Il peut être déplacé. Il peut être utilisé partout où une source d'alimentation AC 220V est disponible.

Mettre le chargeur dans un endroit frais et ventilé lors de la charge et le garder éloigné de chaleur élevée. Ne pas mettre le chargeur dans l'eau cela pourrait provoquer des pannes ou des accidents.

En premier lieu, connectez la prise de sortie du chargeur à la prise de charge de la batterie. Ensuite seulement, placez la prise d'entrée du chargeur à la prise d'alimentation électrique. Si l'alimentation a été mise de travers, le voyant rouge ne sera pas allumé. Après avoir terminé la charge, retirer en premier la prise de l'alimentation en courant alternatif, puis la prise connectée à la batterie. Cette procédure ne doit pas être faite à l'envers.

Le voyant rouge allumé montre que la charge s'effectue. Lorsque la puissance est pleine et que le voyant vert est allumé, la batterie se met automatiquement en état de tension constante. Généralement, le temps de charge constant ne doit pas dépasser 10 heures.

(Si le voyant ne se déplace pas après la charge de 10 h, veuillez arrêter de charger immédiatement et remettre le chargeur et la batterie au SAV de votre distributeur.)

SÉCURITÉ ET CONSEILS D'UTILISATION DU CHARGEUR

- 1- Lors de la charge, seul l'utilisation du chargeur d'origine est prise en charge dans la garantie
- 2- Ne mettez pas le chargeur à proximité d'humidité sous risque de dommage.
- 3- Ne pas changer les pièces d'origine, les circuits, les composants électriques et autres éléments vous-même.

MODE D'EMPLOI TÉLÉCOMMANDE



PLAN ÉLECTRIQUE

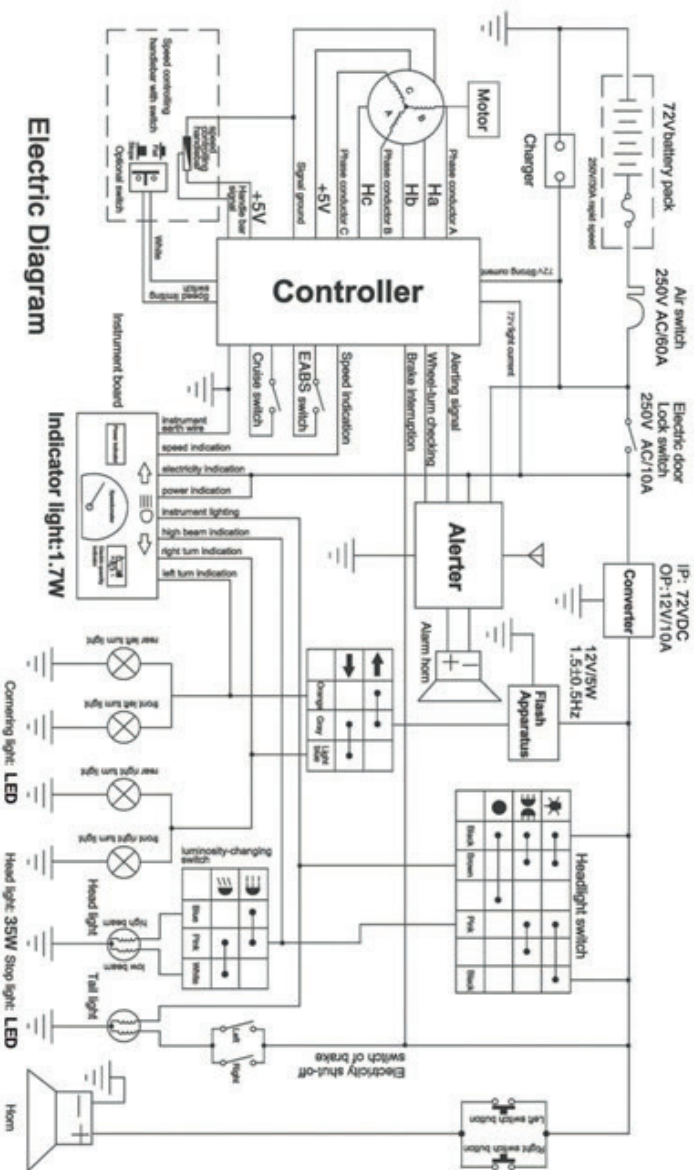

Electric Diagram

NOTES

NOTES

NOTES



MOBILITÉ VERTE

cachet du revendeur:

OXYGO SAS
6 RUE SALLE VERTE
35000 RENNES
www.oxygo.fr
contact@oxygo.fr